

CATÁLOGO GENERAL







**PLACAS AISLANTES
BAJO TEJA
BUELO RADIANTE
BOVEDILLAS EPS
FORJADOS IN SITU
ALIBERAMIENTOS
MOLDES DE CORNISAS
MOLDES DE FILARES
POLIESTIRENO EXTRUIDO
LANAS MINERALES**



Presentación





Aislamiento de paramentos, suelos y cubiertas

-  *Planchas de canto liso*
-  *Empopanel*
-  *Cubierta invertida*
-  *Aislamiento de Tejados*
-  *Placa de suelo radiante*





Forjados

-  *Bovedillas moldeadas y macizas*
-  *Forjados aligerados*
-  *Forjados sanitarios*





Encofrados

-  *Moldes para Cornisas*
-  *Moldes plastificados para Cornisas*
-  *Moldes para pilares. TBT*



Otros materiales

-  *Poliestireno Extruido XPS*
-  *Lamina Antiimpacto de espuma de Polietileno*
-  *Lanas Minerales*

Empresa con productos certificados con la Marca AENOR.
Todos nuestros productos de EPS están fabricados con material M-1 en la reacción al fuego.

Planchas aislantes

EMPOLIME fabrica planchas de EPS (Poliestireno expandido) para aislamiento térmico en general.

Las dimensiones **ESTÁNDAR** de las planchas de **EMPOLIME** son 2000 X 1000 mm. pero existe la posibilidad de suministro en las medidas **PERSONALIZADAS** que desee el cliente.

Las planchas de **EMPOLIME** se fabrican en espesores de 20 a 500 mm.

CARACTERÍSTICAS TÉCNICAS DEL EPS ESPECIFICACIONES Y TIPOS SEGÚN UNE EN 13163

ESPECIFICACIONES	TIPO					
	Unidad	BASIC	MEDIUM	PLUS	EXTRA	SUPERFORTE
Conductividad térmica máxima: λ a 10° C	W/m-K	0,047	0,039	0,036	0,034	0,034
Resistencia a la flexión BS	KPa	50	50	150	200	250
Resistencia a la compresión CS(10)	KPa	-	-	100	120	200
Euroclase de reacción al fuego	-	F	F	F	F	F
Estabilidad dimensional DS(N)	-	2	2	2	2	2
Tolerancia: Dimensiones (T-L-W)	-	1	1	1	1	1
Tolerancia: Rectangularidad (S)	-	1	1	1	1	1
Tolerancia: Planeidad (P)	-	1	1	1	1	1

Estabilidad dimensional DS(N) 2	± 0,2 %
Tolerancia: Longitud (L1):	± 0,6 % ó ± 3 mm
Tolerancia: Anchura (W1):	± 0,6 % ó ± 3 mm
Tolerancia: Espesor (T1):	± 3 mm
Tolerancia: Rectangularidad (S1):	± 5 mm/1000 mm
Tolerancia: Planeidad (P1):	± 30 mm

TIPO	Valores de Resistencia Térmica (m ² -K/W) según espesores (mm) estándar.								Conduct. a 10°C W/m-K
	20	30	40	50	63	71	83	100	
EMPOLIME BASIC	0,40	0,65	0,85	1,10	1,40	1,55	1,80	2,20	0,045
EMPOLIME MEDIUM	0,50	0,75	1,00	1,25	1,60	1,80	2,10	2,55	0,039
EMPOLIME PLUS	0,55	0,80	1,10	1,35	1,75	1,95	2,30	2,75	0,036
EMPOLIME EXTRA	0,55	0,85	1,15	1,45	1,85	2,05	2,40	2,90	0,034
EMPOLIME SUPERFORTE	0,55	0,85	1,15	1,45	1,85	2,05	2,40	2,90	0,034
THERMOEMPOLIME 34	0,55	0,85	1,15	1,45	1,85	2,05	2,40	2,90	0,034
THERMOEMPOLIME 31	0,60	0,95	1,25	1,60	1,90	2,25	2,55	3,20	0,031

Empopanel

CARACTERÍSTICAS:

	Dimensiones (mm)	Espesor (mm)	Resistencia a Flexión (KPa)	Resistencia a compresión (KPa)	Conductividad W/m·K	Resistencia térmica (m ² ·K/W)
Empopanel Plus	900 x 700	40	150	100	0.036	1.10
		50			0.036	1.30
Empopanel Extra	900 x 700	40	200	120	0.034	1.15
		50			0.034	1.35
Empopanel Superforte	900 x 700	40	250	200	0.034	1.15
		50			0.034	1.35
Empopanel ThermoEmpolime 31	900 x 700	40	>50	-	0.031	1.25
		50			0.031	1.50

- Panel moldeado aislante con encaje perimetral.
- Junto a las características ya incorporadas por las planchas normales de **EMPOLIME**, el **EMPOPANEL** tiene encaje a media madera a los cuatro lados, lo que permite aislar la altura total del tabique sin puentes térmicos, evitando así las fugas de frío o calor.
- Fijación a los soportes con pellada de mortero adhesivo o taco de plástico.
- Posibilidad de enlucir directamente sobre la superficie estriada
- El panel de 50 mm. incorpora cámara de aire.



APLICACIONES:

- Aislamiento térmico de:
- Paramentos intermedios.
 - Fachadas por el lado exterior.
 - Cubiertas de teja amorterada.
 - Suelos.

ThermoEmpolime

ThermoEmpolime es un nuevo producto de Poliéstireno Expandido de color **NEGRO** fabricado a partir de materia prima de última generación, destinado a aquellas aplicaciones en las que se busca un elevado aislamiento térmico, como puede ser el caso del aislamiento de fachadas tanto interior, intermedio o exterior.



ThermoEmpolime 31 permite obtener unas resistencias térmicas muy elevadas con unas densidades medias.

	Conductividad Térmica (W/m·K)	Resistencia a Flexión (KPa)	Estabilidad dimensional DS(N)
ThermoEmpolime 31	0,031	>50	±2%



La gráfica muestra como este nuevo material mejora significativamente las propiedades de aislamiento térmico con respecto al Poliéstireno Expandido o Extruido tradicional, las cuales cumplen e incluso mejoran los requisitos actuales de la construcción.

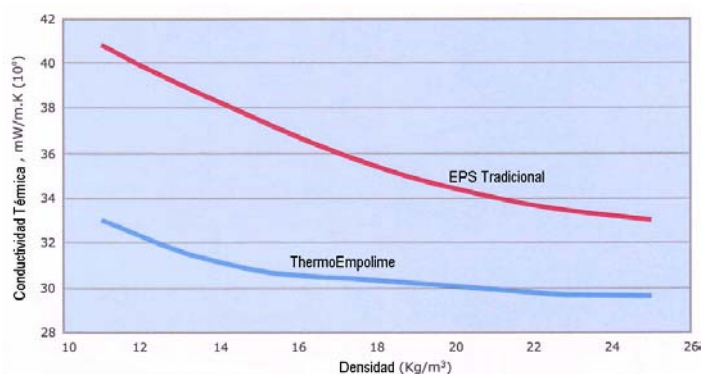

Cubiertas invertidas

Aislamiento de cubiertas invertidas con EMPOPANEL fabricado con **EPS-h**, de baja absorción de agua.

Características del EPS de Baja Absorción de agua:

- Absorción de agua inferior al 5 %, en ensayo por difusión según DIN 12.088
- Buenas propiedades mecánicas, resistencia a la flexión >250 KPa y tensión de compresión >200 KPa para una deformación del 10 %.
- Buenos valores de conductividad térmica ($\lambda_D = 0,034 \text{ W/m}\cdot\text{K}$)
- Densidades: Desde 35 Kg./m³

Aislamiento de Tejados

- Placa moldeada Bajo Teja



Para todos los pasos de teja. 320-375-390-400-410 mm.
Espesores: 40 mm y 50 mm.
Densidades: Desde 20 Kg./m³
Para fijar a cualquier soporte con clavos o tornillos.
Se puede reforzar con perfiles metálicos en "U" y "Ω".

- Tablero autoportante 100 mm.



Excepcional valor $K = 0,39$
Sistema patentado para tejados de estructura metálica.
Mecanizado a medida para todos los tipos de tejas.
Densidades: Desde 20 Kg./m³

Placa de suelo Radiante

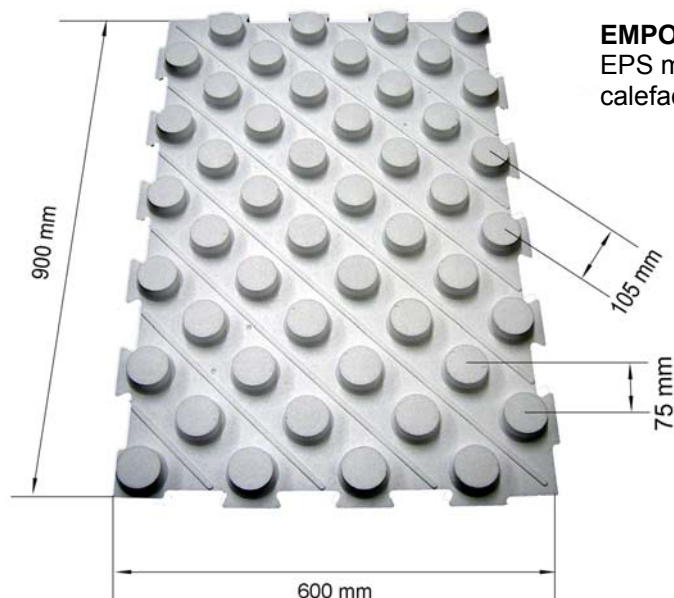

EMPOLIME RADIANTE EXTRA es una placa de EPS moldeado para la colocación de sistemas de calefacción por suelo radiante.

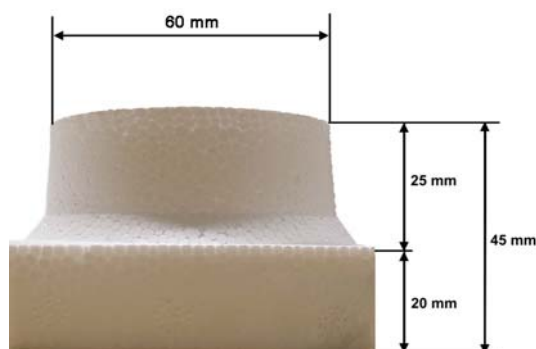

Detalle del tetón



Datos Técnicos

ESPECIFICACIONES	
Dimensiones de las placas	900 x 600 mm
Espesor / Altura	20/45 mm 30/55 mm
Resistencia térmica	0,65 m ² K/W 0,95 m ² K/W
Conductividad térmica máxima (λ a 10° C)	0,034 W(m·K)
Resistencia a la flexión BS	200 KPa
Resistencia a la compresión CS(10)	120 KPa
Altura del tetón	25 mm
Ø tetón	60 mm
Paso de los tetones	75 mm
Nº Planchas por Embalaje	12 10
m ² por embalaje	6,48 m ² 5,40 m ²

Ventajas

- El diseño perimetral de lazos permite la perfecta colocación de las placas y la eliminación de los puentes térmicos.
- Los resaltos circulares permiten el ensamblaje de los circuitos de tubería de una manera cómoda y sencilla.
- Las placas están fabricadas con material **EMPOLIME EXTRA**.
- Posibilidad de suministro de la placa con y sin film de plástico.

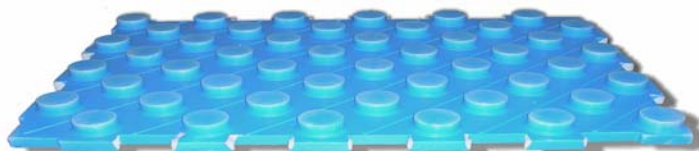

Bovedillas

EMPOLIME fabrica bovedillas **MECANIZADAS Y MOLDEADAS** que permiten el aligeramiento de los forjados unidireccionales sobre viguetas o semiviguetas y que aportan una gran resistencia térmica.

Las bovedillas de **EMPOLIME** se fabrican con material ignífugo, no inflamable, con la clasificación M-1 según norma UNE 23727-90, lo que aumenta la seguridad en la construcción.

Bovedilla Moldeada

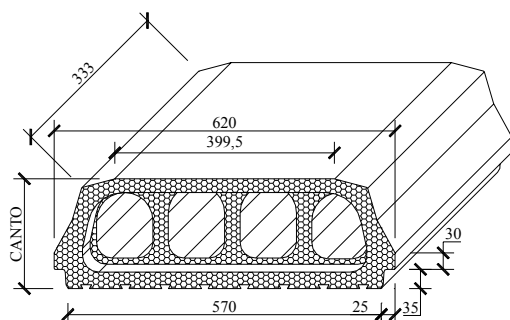

Características	Medidas (cm)
CANTO	20 y 25
ANCHO	62
Luz entrevigado	57
Apoyo de la bovedilla	2,5
Cuelgue de la bovedilla	3,5
Mínima anchura cortante	3,0
LONGITUD	33

Bovedilla Mecanizada

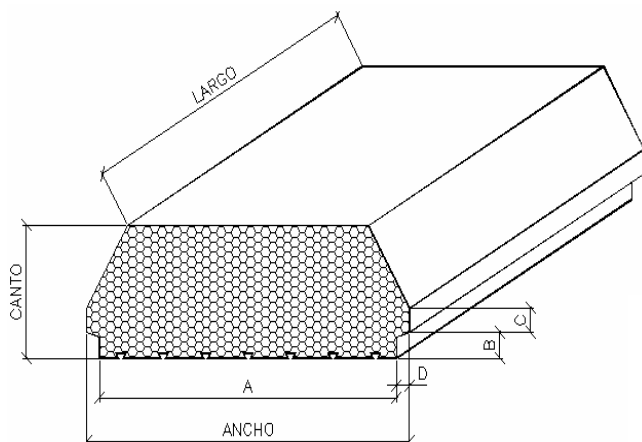

Características	Medidas (cm)
CANTO	
ANCHO	
Luz entrevigado A	
Apoyo de la bovedilla D	
Cuelgue de la bovedilla B	
Mínima anchura cortante C	
LONGITUD	62

La bovedilla mecanizada de **EMPOLIME** puede fabricarse con las medidas y la forma que desee el cliente.

EMPOLIME también fabrica **TAPAS MECANIZADAS** para usar con bovedillas tradicionales.

VENTAJAS

- ◆ Reducción de peso en la estructura. Del orden de 100 Kg/m².
- ◆ Proporcionan aislamiento térmico por la baja conductividad térmica que poseen.
- ◆ Facilidad de transporte y rapidez en la colocación.
- ◆ Su gran adaptabilidad y ajuste al forjado, evita huecos entre ellas e impide así las pérdidas de hormigón y las posibles lesiones de los operarios por introducir un pie en alguno de los huecos.
- ◆ Su resistencia a la flexión permite al operario circular por encima de ellas sin problemas.

Para los elementos de entrevigado fabricados con EPS existe una normativa, EFHE-2002, Real Decreto 642/2002 de 5 de julio, que en su artículo 11.1 establece las condiciones que deben cumplir las bovedillas de EPS utilizadas en los forjados, a saber:

1. Toda pieza de entrevigado será capaz de soportar una carga característica de 1.0 KN (102 Kg.) repartida uniformemente en una placa de 200x75x25 mm situada en la zona más desfavorable de la pieza (ensayo UNE 53981/98)
2. Su comportamiento de reacción al fuego alcanzará, al menos, una clasificación M-1, de acuerdo con la Norma UNE 23.727/90.
3. Capa de compresión de 5 cm de espesor.

Forjados aligerados

Los sistemas para forjados In Situ fabricados por **EMPOLIME** a base de Poliestireno Expandido (EPS) de alta densidad, permiten una rápida ejecución de forjados aligerados y aislados tanto Unidireccionales como Reticulares.

Se obtienen forjados completamente aislados, con sus respectivos nervios perfectamente alineados e igualmente aislados en su parte inferior. Visto desde abajo, el forjado con estos sistemas solo muestra una continuidad de EPS, sin puentes térmicos

- Perfecta alineación de los nervios, con sección constante en toda su longitud.
- Facilitan el replanteo en obra.
- Ahorro en hormigón ya que no penetra en el interior de las bovedillas o casetones.
- Por su ligereza disminuye el peso propio del forjado (de 100 a 140 Kg/m²), ahorrando acero y hormigón
- Mejor fraguado del hormigón, ya que el EPS prácticamente no absorbe humedad.
- Aumento del rendimiento de los operarios.
- Proporciona **aislamiento térmico continuo**, sin puentes térmicos, al quedar aislada incluso la zona bajo nervios.
- No se necesitan desencofrantes, pues el hormigón no entra en contacto con los tableros de encofrado.
- No se necesitan elevadores. Despenalización de grúas.

● Sistema TECOWOB



Sistema de EPS para la construcción de forjados unidireccionales o reticulares hormigonados in situ.

Está constituido por un **TABLERO** que se combina con las piezas de aligeramiento correspondientes (bovedillas o casetones) y una **PLACA** para las zonas macizas (bajo vigas y capiteles).

Existen dos variaciones:

TECOWOB-METAL para colocar techos de placa de yeso laminado

TECOWOB-YESO para techos directos de yeso.

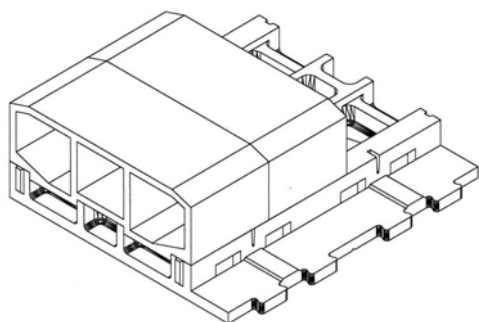

VENTAJAS

- ✓ Tecowob-Metal dispone de unos perfiles metálicos insertados para facilitar la colocación directa de falsos techos continuos de yeso laminado.
- ✓ Tecowob-Yeso posee unas juntas de dilatación que minimizan las fisuras del yeso respecto a otros sistemas de Poliestireno Expandido.
- ✓ Permite la colocación de piezas de entrevigado de cualquier tipo: hormigón, cerámica, arcilla expandida, poliestireno expandido, etc.

COMPONENTES	Intereje o Reticula	Ancho nervio	Canto
Unidireccional	70 cm	12 / 15 cm	variable
Reticular	80x80 cm	12 / 14 / 16 cm	variable

• Sistema YESOLINE

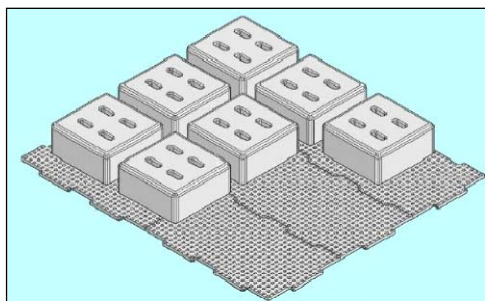

Ancho de nervio	12 cm
Retícula	80 x 80 cm
Aislamiento	3 cm

Sistema para la construcción de forjados reticulares constituido por un Tapiz que proporciona aislamiento térmico y un Casetón como elemento aligerante.

VENTAJAS

- ✓ Se aísla toda la superficie del forjado con una misma placa, reduciendo tiempos y cortes de material.
- ✓ Sencillo y eficaz sistema de ensamblaje mediante lazos.
- ✓ Fácil localización de los nervios mediante los pequeños orificios del Tapiz.
- ✓ El hormigón que penetra en los orificios del tapiz impide la aparición de fisuras en el yeso.

COMPONENTES	Ancho(cm)	Largo (cm)	Espesor (cm)
Tapiz	150	90	3
Casetón	68	68	20, 22, 25, 27, 30

• Sistema POLIBLOCK



Sistema constituido por un conjunto de bases y tapas para la construcción de forjados reticulares hormigonados in situ.

VENTAJAS

- ✓ Gran facilidad para hacer rozas, pudiendo hacerlas hacia cualquier punto.
- ✓ Se puede aplicar el yeso directamente sobre la superficie resultante.
- ✓ Sencillo sistema de anclaje entre bases y tapas que permiten una perfecta alineación de nervios, con sección constante en toda su longitud.

Retícula (cm)	Ancho nervio (cm)	Canto útil (cm)	Aislamiento bajo nervio
80x70	12 / 14	20/22/25/30	3 cm

Cornisas mecanizadas







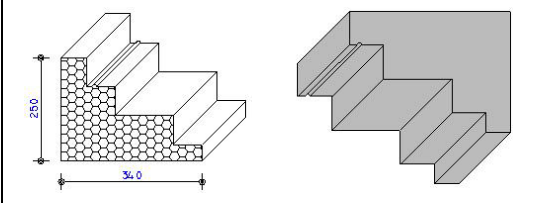
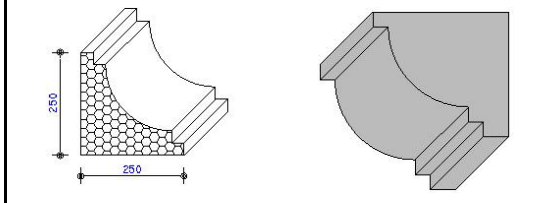
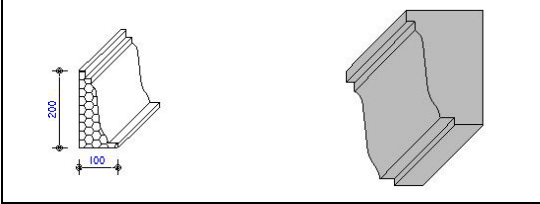
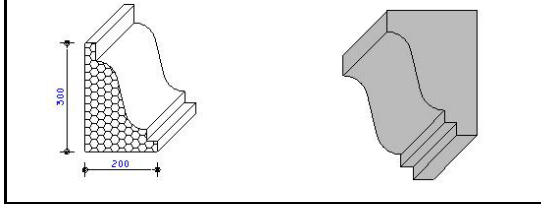
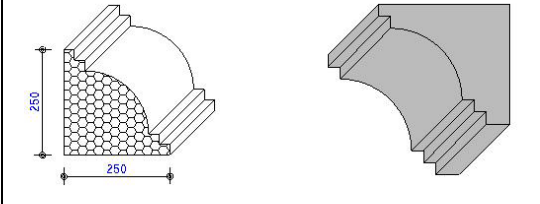
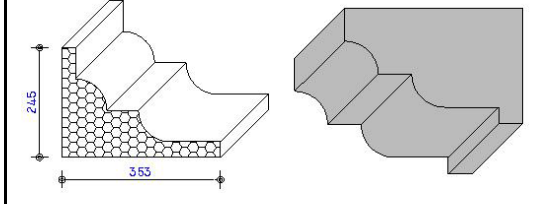
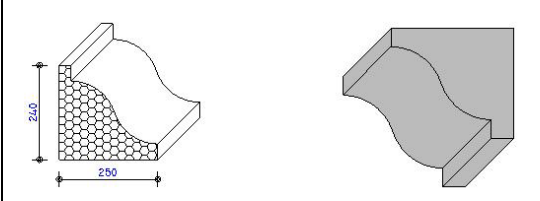
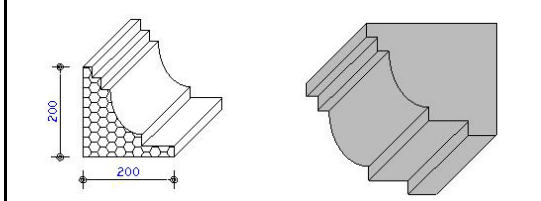





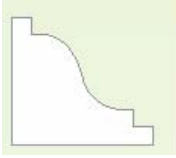

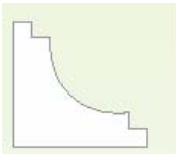

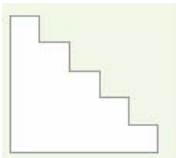

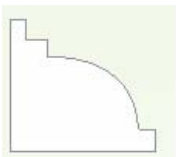

Los moldes de cornisas mecanizadas de **EMPOLIME** son un producto fabricado en EPS (Poliestireno expandido), con el perfil en negativo de las formas a realizar, para obtener, por colada de hormigón, el dibujo deseado en cornisas, balcones, etc.

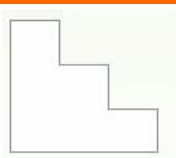
Aparte de los dibujos **ESTÁNDAR**, existe la posibilidad de realizar infinidad de modelos, con lo que Ud. puede **PERSONALIZAR** el acabado y detalles de su obra.

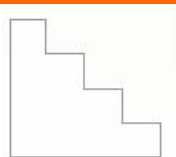
Modelos Estándar

Modelo: Ávila	Código:	10021	Modelo: Cáceres	Código:	10018
					
Modelo: Cuenca	Código:	10023	Modelo: Guadalajara	Código:	10012
					
Modelo: Paloma	Código:	10013	Modelo: Plasencia	Código:	10038
					
Modelo: Segovia	Código:	10026	Modelo: Toledo	Código:	10097
					

Cornisas Plastificadas

MOLDES PLASTIFICADOS ESTÁNDAR					Precios 2008	
TIPO		ALTO 'A' X ANCHO 'B'	€/m.l.	€/esq. (*)		
P2	A	270 X 270	12.87	23.31		
	B	220 X 220	11.36	21.45		
	C	150 X 150	9.03	19.09		
	D	270 X 165	10.71	20.78		
	E	120 X 120	7.53	17.52		
	F	300 X 260	15.51	26.28		
P3	A	270 X 270	12.17	22.56		
	B	220 X 220	11.39	21.42		
	C	150 X 150	8.78	18.73		
	D	270 X 165	10.49	20.55		
	E	120 X 120	7.49	17.75		
	F	300 X 260	15.02	25.76		
P4	A	270 X 270	13.65	23.84		
	B	220 X 220	13.18	23.38		
	C	150 X 150	9.17	19.19		
	D	270 X 165	10.89	20.94		
	E	120 X 120	7.56	17.47		
	F	300 X 260	15.51	26.28		
P6	A	270 X 270	14.40	24.64		
	B	220 X 220	13.18	23.38		
	C	150 X 150	9.49	19.52		
	D	270 X 165	11.51	21.60		
	E	120 X 120	7.81	17.76		
	F	300 X 260	15.51	26.28		
P7	A	270 X 270	15.80	25.92		
	B	220 X 220	13.21	23.38		
	C	150 X 150	9.64	19.58		
	D	270 X 165	12.57	22.71		
	E	120 X 120	7.74	17.76		
	F	300 X 260	18.90	29.63		
P8	A	270 X 270	14.40	24.64		
	B	220 X 220	13.18	23.38		
	C	150 X 150	9.49	19.52		
	D	270 X 165	11.51	21.60		
	E	120 X 120	7.81	17.76		
	F	300 X 260	15.51	26.28		
P9	A	270 X 270	14.40	24.64		
	B	220 X 220	13.18	23.38		
	C	150 X 150	9.49	19.52		
	D	270 X 165	11.51	21.60		
	E	120 X 120	7.81	17.76		
	F	300 X 260	15.51	26.28		
P10	A	270 X 270	14.40	24.74		
	B	220 X 220	13.18	23.38		
	C	150 X 150	9.49	19.52		
	D	270 X 165	11.51	21.60		
	E	120 X 120	7.81	17.76		
	F	300 X 260	15.51	26.28		
P28		200 X 200	10.75	21.49		
TACO		150 X 150	7.89	18.62		

DESCUENTO:



- Todos los modelos estándar tienen 2.000 mm. de longitud
- (*) Precio unitario por esquina de 500 x 500 mm.
- Posibilidad de fabricación en medidas y modelos diferentes bajo Pedido
- Posibilidad de fabricación con goterón
- Posibilidad de fabricación de curvas y balcones a medida bajo presupuesto

Moldes para Pilares

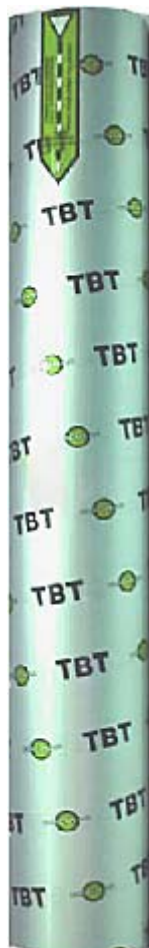

TBT CIRCULAR		
DIÁMETRO mm	ESPIRAL €/ metro lin.	LISO €/ metro lin.
150	3,76	6,15
200	4,87	6,60
250	5,95	7,97
300	8,30	10,21
350	9,60	12,71
400	14,46	18,01
450	16,25	20,84
500	18,06	24,07
550	20,63	27,97
600	23,64	30,33
650	45,39	51,18
700	48,82	55,10
750	52,23	62,05
800	55,65	66,19
900	62,50	74,40
1000	69,33	82,61

Descuento: %

Precios 2008

Las longitudes estándar son 3000 y 4000 mm.
Las longitudes especiales tendrán los siguientes recargos (considerando múltiplos exactos de metro superiores a la medida deseada):

- Circular hasta 6 m: 10%
- Circular entre 6 y 8 m: 15%
- Prisma hasta 4.5 m: 15 %

En TBT prisma, los pedidos inferiores a 48 ml por sección tendrán recargo del 15%.

Sistema de DESENCOFRADO FÁCIL instalado en todas las versiones.

Tenemos a su disposición TBT CIRCULAR DE 1.200 mm de diámetro (consultar)



TBT PRISMA		
SECCIÓN mm	PRECIO €/ metro lin.	
150	150	14,50
200	150	16,79
	200	15,19
250	200	20,55
	250	19,92
300	200	28,55
	250	31,31
	300	28,99
350	200	28,79
	250	31,87
	300	38,81
	350	38,94
400	200	37,90
	250	38,51
	300	40,70
	350	49,10
	400	41,33
450	200	49,36
	250	45,53
	300	49,03
	350	50,23
	400	56,72
	450	53,74
500	200	56,08
	250	57,31
	300	60,41
	350	69,08
	400	69,86
	450	73,71
	500	74,40
550	200	70,04
	250	71,53
	300	72,73
	350	75,13
	400	76,33
	450	77,53
	500	79,30
	550	86,82

Descuento: %

Para otras secciones consúltenos

Poliestireno Extruido





Styrodur® C



Styrodur C de BASF es una espuma rígida de poliestireno extruido de color verde

Presenta una buena capacidad de aislamiento térmico, escasa absorción de agua y elevada resistencia mecánica a la compresión, por lo que se utiliza en muy diversas aplicaciones de la edificación y la obra civil.



	Unids.	Styrodur 2500 CN	Styrodur 2500 CNS	Styrodur 3035 CS	Styrodur 3035 CN	Styrodur ACS	
Perfil del borde	-						
Largo X Ancho	mm	2600X600	1250x600	1250x600	2500x600	1250x600	
Acabado superficie	-	Lisa	Lisa	Lisa	Lisa	Acanalada	
Conductividad térmica λ_D Resistencia térmica R_D	$W/(m \cdot K)$ $(m^2 \cdot K)/W$	λ_D R_D	λ_D R_D	λ_D R_D	λ_D R_D	λ_D R_D	
Espeor	30 mm 40 mm 50 mm 60 mm	0,032 0,034 0,034 -	0,95 1,25 1,50 -	0,032 0,034 0,034 -	0,95 1,25 1,50 1,80	0,032 0,034 0,034 0,034	0,95 1,25 1,50 1,80
Resistencia a la compresión con deformación del 10%	KPa	150	150	300	250	300	
Reacción al fuego	Clase	E	E	E	E	E	
Absorción de agua a largo plazo por inmersión.	Vol. %	0,2	0,2	0,2	0,2	0,5	
Absorción de agua a largo plazo por difusión	Vol. %	2 - 5	2 - 5	2 - 4	2 - 4	2 - 4	
Coeft. de dilatación térmica: Longitudinal Transversal	mm/(m · K)	0,08 0,06	0,08 0,06	0,08 0,06	0,08 0,06	0,08 0,06	
Tª max. de aplicación	°C	75	75	75	75	75	

Polietileno Antiimpacto



Lamina de Polietileno Expandido no reticulado, de alta calidad, y de celdas cerradas.

Producto de muy buenas características técnicas, ideal para el aislamiento acústico a ruido de impactos, desde sus espesores más bajos (3, 5, 7 y 10 mm).

Es un producto ligero, de fácil manejo y muy sencilla aplicación en su puesta en obra

Lanas Minerales

PRODUCTO	DESCRIPCIÓN	ESPESOR (mm)	LARGO X ANCHO (mm)	m ² /bulto	PRECIO (€/m ²)
IBR	Manta ligera de lana de vidrio revestida con Kraft por una cara	80	12 X 1,20	14,40	
		80	12 X 0,60	14,40	
		100	10 X 1,20	12,00	
IBR VELO	Manta Ligera de lana de vidrio revestida con velo de vidrio por una cara	80	12 X 1,20	14,40	
IBR DESNUDO	Manta ligera de lana de vidrio 80	80	12 X 1,20	14,40	
		100	12 X 0,60	12,00	

PRODUCTO	DESCRIPCIÓN	ESPESOR (mm)	LARGO X ANCHO (mm)	m ² /bulto	PRECIO (€/m ²)
PV-PAPEL	Panel flexible de lana de vidrio revestido con Kraft y polietileno en una cara	50	1,35 X 0,60	16,20	
		60	1,35 X 0,60	12,96	
PV-ACUSTIVER	Panel semirígido de lana de vidrio	50	1,35 X 0,60	19,44	
		60	1,35 X 0,60	16,20	
		75	1,35 X 0,60	11,34	

PRODUCTO	DESCRIPCIÓN	ESPESOR (mm)	LARGO X ANCHO (mm)	m ² /bulto	PRECIO (€/m ²)
ARENA 30, 40 Y 60	Panel compacto de lana mineral para aislamiento acústico de divisorios y tabiques trasdosados	30	1,35 X 0,60	19,44	
		40	1,35 X 0,60	14,58	
		60	1,35 X 0,60	12,96	
ARENA 40R Y 60R	Manta compacta de lana mineral para aislamiento acústico de divisorios y tabiques trasdosados	40	13,50 X 0,60	16,20	
		60	10,80 X 0,60	12,96	
ARENA MASTER	Panel compacto de lana mineral para altos requisitos acústicos	90	1,35 X 0,60	8,10	
ARENA ABSORCION	Panel rígido de lana mineral con revestimiento de velo de vidrio negro por una cara	25	1,20 X 0,60	17,28	
		40	1,20 X 0,60	11,52	
ARENA OPTIMA	Panel rígido de lana mineral de alta densidad	15	1,35 X 0,60	24,30	
PLAVER ARENA	Panel rígido de lana mineral	25	2,60 X 1,20	124,80	
		40	2,60 X 1,20	78,00	

Consúltenos por otros productos y medidas

